

# KEY\_MOOD

— SHAPING YOUR PROJECT



◆ CÆSAR ◆  
C E R A M I C H E

Floor: **SHADE** 120X120 SOFT RT  
Wall: **SHADE** 60X120 SOFT RT



# MATERIA PER I TUOI PROGETTI

MATERIAL FOR YOUR PROJECTS - DE LA MATIÈRE POUR VOS PROJETS  
MATERIE FÜR IHRE PROJEKTE - МАТЕРИАЛ ДЛЯ ВАШИХ ПРОЕКТОВ

La nostra storia parte come specialisti di una materia, il grès porcellanato, superficie votata all'eccellenza tecnica che appaga l'occhio con la sua bellezza, frutto della nostra esperienza, ricerca, tecnologia. Una storia italiana, apprezzata in tutto il mondo, che parla di attenzione all'ambiente e alla sicurezza, di attitudine al design e di soluzioni al servizio dell'architettura. Questa storia fa parte della nostra cultura: ogni giorno si articola in mille trame diverse e trova compimento solo quando diventa parte del tuo progetto di design. I tuoi progetti riflettono le tue scelte, la tua creatività, il tuo modo di essere: meritano prodotti alla loro altezza. Caesar è materia per i tuoi progetti.

Our story begins as specialists in a material, porcelain tiles, surfaces devoted to technical excellence and satisfying on the eye with their beauty; the result of our experience, research and technology. An Italian story, appreciated the world over, that talks about attention to the environment and safety, an attitude for design and architectural solutions. This story is part of our culture: every day it is divided into a thousand different themes and finds fulfilment only when it becomes part of your design project. Your projects reflect your choices, your creativity, your way of being: they deserve products to match. Caesar is the material for your projects.

Notre histoire commence en tant que spécialistes d'une matière, le grès cérame, surface vouée à l'excellence technique, et dont la beauté, fruit de notre expérience, recherche et technologie, fait du bien aux yeux. Une histoire italienne, appréciée dans le monde entier, qui parle d'attention envers l'environnement et la sécurité, d'aptitude envers le design et de solutions au service de l'architecture. Cette histoire fait partie de notre culture : chaque jour, elle s'articule autour de mille motifs différents et elle ne s'accomplit que quand elle fait partie de votre projet design. Vos projets reflètent vos choix, votre créativité, votre manière d'être, qui méritent des produits à la hauteur de leur valeur. Caesar, c'est de la matière pour vos projets

Unsere Geschichte beginnt mit der Materie, dem Feinsteinzeug. Eine technisch überragende Materie, die mit ihrer Schönheit besticht. Sie ist Ergebnis unserer Erfahrung, Forschung, Technologie. Eine ganz italienische Geschichte, in aller Welt geschätzt und die von Respekt für Umwelt und Sicherheit zeugt, von Designbewusstsein und von Lösungen für die Architektur. Diese Geschichte ist Teil unserer Kultur: Tag für Tag entsteht sie aus tausend verschiedenen Motiven, und erst im Rahmen Ihres Designprojekts findet sie ihren Abschluss. Ihre Projekte reflektieren Ihre Ideen, Ihre Kreativität, Ihren Stil - sie verdienen Produkte, die ihnen gerecht werden. Caesar ist Materie für Ihre Projekte.

Отправной точкой в нашей истории является специализация в таком материале, как керамогранит, - поверхности, идеальной с технической точки зрения и радующей глаз своей красотой, являющейся результатом нашего опыта, поисков и технологии. Это - итальянская история, по достоинству оцененная во всем мире, рассказывает о бережном отношении к окружающей среде, принципах дизайна и архитектурных решениях. Эта история составляет часть нашей культуры: каждый день она дополняется различными сюжетами и заканчивается лишь тогда, когда находит воплощение в твоём проекте дизайна. Твои проекты - это отражения твоего выбора, твоей креативности, твоего жизненного кредо: они заслуживают продуктов под стать себе. Цезарь - это материал для твоих проектов.

◆ CÆSAR ◆  
C E R A M I C H E

Floor: **CANVAS** 80X80 AEXTRA20 RT R11 C



# INDICE

INDEX - SOMMAIRE - INHALT - ОРЛАВЛЕНИЕ

- 04 **Natura in chiave moderna**  
Nature with a modern twist  
La nature en style moderne  
Natur unter modernem vorzeichen  
Природа в современном ключе
- 06 **Design in accordo all'arredo**  
Design comes together with furnishing  
Design en accord avec l'ameublement  
Auf die einrichtung abgestimmtes design  
Гармония дизайна и обстановки
- 08 **5 cromie dal tono elegante**  
5 colours with an elegant touch  
5 couleurs au ton élégant  
5 farben von grosser eleganz  
5 эlegantных цветовых решений
- 10 **Il prodotto chiave per il tuo progetto**  
The key product for your project  
Le produit clé pour votre projet  
Das entscheidende produkt für ihr projekt  
Ключевой элемент для вашего проекта
- 12 **Superfici per ogni codice stilistico**  
Surfaces for any stylistic tone  
Des surfaces pour chaque code stylistique  
Beläge für jeden stilcode  
Поверхности для любых стилей
- 14 **Finitura GRIP: estetica e prestaioni**  
GRIP finish: styling and performance  
Finition GRIP: esthétique et prestations  
GRIP-fertigbearbeitung ästhetik und leistung  
Противоскользящая отделка: внешний вид и свойства
- 15 **Decori - Decors - Décors - Dekore - Декоры**
- 16 **Effetti tridimensionali**  
Three-dimensional effects  
Effets tridimensionnels  
3d-effekte  
Трехмерные эффекты
- 18 **Cotton**
- 22 **Canvas**
- 26 **Smoke**
- 30 **Air**
- 34 **Shade**
- 38 **AEXTRA20**
- 44 **La gamma**  
Range - Gamme - Produktangebot - Гамма

# NATURA IN CHIAVE MODERNA

NATURE WITH A MODERN TWIST - LA NATURE EN STYLE MODERNE -  
NATUR UNTER MODERNEM VORZEICHEN - ПРИРОДА В СОВРЕМЕННОМ КЛЮЧЕ

Key\_mood trae ispirazione da una pietra classica italiana, essenziale ed elegante, interpretandola in chiave moderna e minimalista; questa linea di grès porcellanato riporta l'uomo alla sua essenza, un ritorno alla natura verso inediti traguardi di stile. La matericità dei prodotti nasce da una profonda sinergia tra estetica e tecnica, tra un look elegante e stile contemporaneo.

Key\_mood draws its inspiration from a classic Italian stone, which is elemental and elegant, interpreting it with a modern and minimalist twist; this line of porcelain tiles takes man back to his essence, a return to nature towards unprecedented style accomplishments. The texture of the products stems from a profound synergy between styling and technique, between an elegant look and contemporary style.

Key-mood s'inspire d'une pierre Classique italienne, essentielle et élégant en l'interprétant dans un style moderne et minimaliste; cette ligne de grès cérame ramène l'homme à son essence, pour un retour à la nature vers des objectifs de style inédits. L'aspect matériel des produits vient d'une profonde synergie entre esthétique et technique, entre look élégant et style contemporain.

Key\_mood ist an einem klassischen, italienischen Stein inspiriert, der schlicht elegant und nie aufdringlich wirkt und den die Kollektion modern-minimalistisch interpretiert. Diese Feinsteinzeuglinie zeigt dem Menschen sein wahres Wesen, lädt ein zu einer Rückkehr zur Natur und zu neuen Stilformen. Die stoffliche Wirkung der Produkte gründet auf der engen Verbindung von Ästhetik und Technik, in elegantem Look und zeitgemäßem Stil.

Key\_mood – это современная минималистичная интерпретация классического итальянского камня: простой и сдержанный. Эта линейка керамогранита помогает вернуться к истокам. Это возвращение к природе и путешествие к новым вершинам стиля. Фактура материала рождается из тесной связи эстетики и техники. Элегантный дизайн и актуальный стиль.

Floor, Wall: **AIR 80X80 SOFT RT**



# DESIGN IN ACCORDO ALL'ARREDO





DESIGN COMES TOGETHER WITH FURNISHING - DESIGN EN ACCORD AVEC L'AMEUBLEMENT  
AUF DIE EINRICHTUNG ABGESTIMMTES DESIGN - ГАРМОНИЯ ДИЗАЙНА И ОБСТАНОВКИ



# 5 CROMIE DAL TONO ELEGANTE

5 COLOURS WITH AN ELEGANT TOUCH - 5 COULEURS AU TON ÉLÉGANT -  
5 FARBEN VON GROSSER ELEGANZ - 5 ЭЛЕГАНТНЫХ ЦВЕТОВЫХ РЕШЕНИЙ

Key\_mood ha un aspetto sobrio, ricco di dettagli, ideale per progetti di architettura, di design, ma anche del vivere quotidiano. Il programma è completo, organico e ambizioso, con una palette colori classica sviluppata su un'ampia gamma di formati e finiture, per l'interno e per l'esterno. La collezione è caratterizzata da un pattern delicato, leggero, armonico, che dialoga con il sottotono di fondo dando vita a un look moderno, pregiato, in grado di rendere unici gli spazi che riveste.

Key\_mood has an understated appearance that is packed with details, ideal for architecture and design projects, as well as for everyday living environments. The collection is comprehensive, organic and ambitious, with a classic colour palette spanning a broad range of sizes and finishes, for both indoor and outdoor use. The collection is distinguished by a delicate, light and harmonious pattern, which liaises with the background, giving rise to a modern, prized look, capable of making its surroundings truly unique.

Key-mood a un aspect sobre, riche en détails, idéal pour les projets d'architecture, de design, mais aussi de la vie quotidienne. Le projet est complet, organique et ambitieux, avec une palette de couleurs classique qui se développe sur une vaste gamme de formats et finitions, pour l'intérieur et pour l'extérieur. La collection se caractérise par un motif délicat, léger, harmonieux, qui dialogue avec la nuance de fond, en créant un look moderne, précieux, en mesure de rendre les espaces uniques.

Key\_mood präsentiert sich elegant, reich an Details, ideal für Architektur- und Designprojekte, aber auch für das Ambiente, in dem wir uns täglich aufhalten. Das Programm ist vollständig, organisch und ambitioniert, mit einer klassischen Farbpalette und einer breiten Auswahl an Formaten und Oberflächen, für innen und außen. Die Kollektion zeichnet sich durch ein feines, leichtes und harmonisches Muster aus, das mit dem Grundton dialogiert und einen modernen, edlen Look erzeugt, der jeden Raum einzigartig macht.

Сдержанная и богатая деталями коллекция Key\_mood идеально подходит не только для архитектурных и дизайнерских проектов, но и для повседневного интерьера. Линейка полностью укомплектована, органична и амбициозна. Она характеризуется классической палитрой цветов и широким ассортиментом форматов и поверхностей и подходит как для помещений, так и для улицы. Коллекцию характеризует легкий, деликатный и гармоничный узор, который переключается с фоном и дает жизнь роскошному современному дизайну, делая любой интерьер уникальным.

**COTTON**



**CANVAS**



**SMOKE**



**AIR**



**SHADE**



# IL PRODOTTO CHIAVE PER IL TUO PROGETTO

THE KEY PRODUCT FOR YOUR PROJECT - LE PRODUIT CLÉ POUR VOTRE PROJET  
DAS ENTSCHEIDENDE PRODUKT FÜR IHR PROJEKT - КЛЮЧЕВОЙ ЭЛЕМЕНТ ДЛЯ ВАШЕГО ПРОЕКТА

Una gamma completa per aprire le porte a innumerevoli esigenze: la finitura Matt R10 B, gradevole, con elevato coefficiente antiscivolo; la finitura SOFT, morbida e vellutata; GRIP R11 C, che riproduce l'effetto tipico delle pietre sottoposte a lavorazioni di microsabbatura, con coefficiente antiscivolo specifico per zone dove ci sia anche presenza di acqua. Infine AEXTRA20 per gli spazi esterni, in tre formati, per garantire anche continuità di posa tra esterno e interno.

A comprehensive range to accommodate countless needs: the delightful matte R10 B finishing, with superior anti-slip coefficient; the SOFT, smooth and velvety finishing; GRIP R11 C, which replicates the typical effect of stones which have undergone micro-sandblasting operations, with a specific anti-slip coefficient for areas where water is also present. Last but not least AEXTRA20 for outdoor settings, in three different sizes, to guarantee installation continuity between outdoors and indoors too.

Une gamme complète pour ouvrir les portes à d'innombrables exigences : la finition Matt R10 B, agréable, avec un coefficient antidérapant élevé ; la finition SOFT, douce et veloutée ; GRIP R11 C, qui reproduit l'effet typique des pierres soumises à des façonnages de micro-sablage, avec un coefficient antidérapant spécifique pour les zones avec présence d'eau. Enfin, AEXTRA20 pour les espaces extérieurs, en trois formats, pour garantir aussi la continuité de pose entre extérieur et intérieur.

Eine komplette Palette, die unzählige Probleme löst: Die Oberflächenversion Matt R10 B, angenehm und mit hoher Rutschfestigkeitsklasse; die Oberfläche SOFT, weich und samtig; GRIP R11 C, das die typische Wirkung mikrosandgestrahlter Steine wiedergibt, mit einer spezifischen Rutschfestigkeitsklasse für von Wasser benetzte Bereiche. Und schließlich Aextra20 für Außenbereiche, in drei Formaten, für eine in Innen- und Außenbereichen durchgängige Verlegung.

Полная гамма товаров, покрывающая любые потребности: обработка Matt R10 B, приятная, с повышенным коэффициентом противоскольжения; обработка SOFT, мягкая и бархатистая; обработка GRIP R11 C, которая воспроизводит эффект микроскоструйной обработки и обладает особым коэффициентом противоскольжения, необходимым для зон, контактирующих с водой. И, наконец, плитка AEXTRA20 для уличных пространств, представленная в трех форматах, позволяющая добиться высокой связности внутренних и наружных покрытий.

120x120 cm  
47<sup>2</sup>/<sub>8</sub>" x 47<sup>2</sup>/<sub>8</sub>"

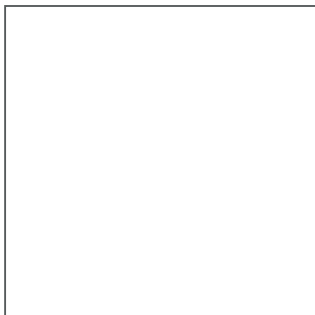

9mm

60x120 cm  
23<sup>5</sup>/<sub>8</sub>" x 47<sup>2</sup>/<sub>8</sub>"



MATT RT

60x60 cm  
23<sup>5</sup>/<sub>8</sub>" x 23<sup>5</sup>/<sub>8</sub>"



30x60 cm  
11<sup>5</sup>/<sub>16</sub>" x 23<sup>5</sup>/<sub>8</sub>"



R10 B

CRAFT  
60x120 cm  
23<sup>5</sup>/<sub>8</sub>" x 47<sup>2</sup>/<sub>8</sub>"



9mm

STRIPES  
60x120 cm  
23<sup>5</sup>/<sub>8</sub>" x 47<sup>2</sup>/<sub>8</sub>"

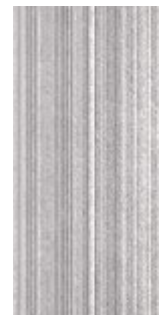

MATT RT

120x120 cm  
47<sup>2</sup>/<sub>8</sub>" x 47<sup>2</sup>/<sub>8</sub>"

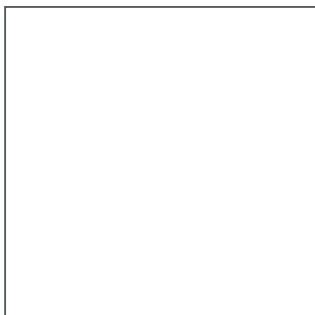

9mm

60x120 cm  
23<sup>5</sup>/<sub>8</sub>" x 47<sup>2</sup>/<sub>8</sub>"



SOFT RT

80x80 cm  
31<sup>4</sup>/<sub>8</sub>" x 31<sup>4</sup>/<sub>8</sub>"



60x120 cm  
23<sup>5</sup>/<sub>8</sub>" x 47<sup>2</sup>/<sub>8</sub>"



9mm

GRIP RT

R11 C

## A E X T R A 2 0

OPEN YOUR STYLE

60x120 cm  
23<sup>5</sup>/<sub>8</sub>" x 47<sup>2</sup>/<sub>8</sub>"



20mm

80x80 cm  
31<sup>4</sup>/<sub>8</sub>" x 31<sup>4</sup>/<sub>8</sub>"



RT

60x60 cm  
23<sup>5</sup>/<sub>8</sub>" x 23<sup>5</sup>/<sub>8</sub>"



R 11 C

# SUPERFICI PER OGNI CODICE STILISTICO

SURFACES FOR ANY STYLISTIC TONE - DES SURFACES POUR CHAQUE CODE STYLISTIQUE -  
BELÄGE FÜR JEDEN STILCODE - ПОВЕРХНОСТИ ДЛЯ ЛЮБЫХ СТИЛЕЙ

CANVAS STRIPES

SMOKE MATT R10 B

CANVAS SOFT

AIR AEXTRA20

COTTON CRAFT

SHADE GRIP

# FINITURA GRIP: ESTETICA E PRESTAZIONI

GRIP FINISH: STYLING AND PERFORMANCE - FINITION GRIP: ESTHÉTIQUE ET PRESTATIONS  
GRIP-FERTIGBEARBEITUNG ÄSTHETIK UND LEISTUNG - ПРОТИВОСКОЛЬЗЯЩАЯ ОТДЕЛКА:  
ВНЕШНИЙ ВИД И СВОЙСТВА

Disponibile in tutti i colori, in formato 60x120 rettificato, presenta una particolare grafica simile al microsabbato, e non ha struttura forte, ma graniglia che garantisce il coefficiente antiscivolo specifico per zone dove ci sia anche presenza di acqua.

Available in all colours, in the rectified 60x120 size, it features special graphics similar to a micro-sandblasted finish. It does not have a strong structure, but marble chip which ensures the specific slip resistance required in areas where water is also present.

Disponible de toutes les couleurs, en format 60x120 rectifié, elle présente un graphisme spécial, semblable au micro-sablage; sa structure n'est pas forte, mais le grenailage assure le coefficient antidérapant spécifique aux espaces caractérisés par la présence d'eau.

In allen Farben im rektifizierten Format 60x120 erhältlich, präsentiert dieses Material ein den mikrosandgestrahlten Produkten ähnliches Aussehen mit einer nicht starken, sondern körnigen Struktur, die den spezifischen Antirutschkoeffizienten für Bereiche garantiert, in denen auch Wasser vorhanden ist.

Выпускается во всех цветах, в ректифицированном формате 60x120, имеет особый графический рисунок, похожий на микроспескоструйную обработку, и обладает не прочной структурой, а зернистостью, что гарантирует особый коэффициент противоскольжения для мест, где присутствует вода.



# DECORI

DECORS - DÉCORS - DEKORE - ДЕКОРЫ



## COMPOSIZIONE M 30x30 cm - 11<sup>13</sup>/<sub>16</sub>"x11<sup>13</sup>/<sub>16</sub>" MATT

Un mosaico classico, per decorare gli spazi con forme pulite e tridimensionali.

A classic mosaic, to decorate spaces with clean-cut, three-dimensional shapes.

Une mosaïque classique pour décorer les espaces de formes nettes et tridimensionnelles.

Ein klassisches Mosaik zur Gestaltung von Räumen mit klaren, dreidimensionalen Formen.

Классическая мозаика для отделки помещений, характеризующаяся чистыми трехмерными формами.

Disponibile in tutti i colori  
Available in all colours  
Disponibile dans toutes les couleurs  
Alle Farben erhältlich  
Доступна во всех цветах.



## HEXAGONS 30x30 cm - 11<sup>13</sup>/<sub>16</sub>"x11<sup>13</sup>/<sub>16</sub>" MATT

Forma e materia si incontrano per rivestire con fascino i tuoi ambienti.

Shape and material come together to tile your settings with charm.

Forme et matière se rencontrent pour revêtir de charme vos espaces.

Form und Materie begegnen sich, um Ihre Räume faszinierend einzukleiden.

Форма и материя встречаются в дизайне ваших интерьеров.

Disponibile in tutti i colori  
Available in all colours  
Disponibile dans toutes les couleurs  
Alle Farben erhältlich  
Доступна во всех цветах.

# EFFETTI TRIDIMENSIONALI

THREE-DIMENSIONAL EFFECTS - EFFETS TRIDIMENSIONNELS -  
3D-EFFEKTE - ТРЕХМЕРНЫЕ ЭФФЕКТЫ



## CRAFT

60x120 cm . 23<sup>5</sup>/<sub>8</sub>"x 47<sup>2</sup>/<sub>8</sub>"

Si caratterizza per un particolare effetto 3D che si ispira alle lavorazioni ottenute dall'utilizzo dello scalpello; impiegabile in interno ed esterno, grazie alle qualità tecniche tipiche del grès porcellanato.

It stands out for the special 3D effect which draws its inspiration from the processing obtained using a scalpel; designed for both indoor and outdoor use, thanks to the typical technical qualities of porcelain tiles.

Il se caractérise par un effet 3D particulier qui s'inspire des façonnages obtenus au scalpel ; utilisable aussi bien en intérieur qu'en extérieur, grâce aux qualités techniques typiques du grès cérame.

Zeichnet sich durch einen besonderen 3D-Effekt aus, der an gemeißelte Werke erinnert. Kann dank der hervorragenden technischen Eigenschaften des Feinsteinzeugs innen und außen verlegt werden.

Эту плитку характеризует необычный 3D-эффект, который напоминает результат работы резцом. Ее можно укладывать как в помещении, так и на улице, благодаря техническим характеристикам керамогранита.

Disponibile nei colori Cotton e Shade - Available in Cotton and Shade colours - Disponible dans les couleurs Cotton et Shade  
In den Farben Cotton und Shade erhältlich - Доступный в цветах Cotton и Shade

KEY\_MOOD



## STRIPES

60x120 cm . 23<sup>5</sup>/<sub>8</sub>"x 47<sup>2</sup>/<sub>8</sub>"

Un leggero effetto rigato tridimensionale che, nella sua semplicità, contribuisce a personalizzare con eleganza e sobrietà le pareti che riveste, in interno o in esterno.

A light three-dimensional striped look which, in its simplicity, contributes to personalising the walls it clads with elegance and understated appeal, both indoors and outdoors.

Un léger effet rayé tridimensionnel qui, dans sa simplicité, contribue à personnaliser avec élégance et sobriété les murs qu'il revêt, en intérieur ou en extérieur.

Ein leichter, dreidimensionaler Streifenereffekt, dessen Schlichtheit dazu beiträgt, die Wände mit nüchterner Eleganz zu prägen, innen wie außen.

Легкая трехмерная полоска, несмотря на свою простоту, станет элегантным украшением любых стен как в помещении, так и на улице.

Floor In: **COTTON** 60X120 MATT RT R10 B - Floor Out: **SMOKE** 60X120 GRIP RT  
Wall: **COTTON** 30X60 MATT RT R10B - **ALCHEMY COPPER DECO** 20X20 MATT RT  
Furniture: **COTTON STRIPES** 60X120 MATT RT



# COTTON





Floor In: **COTTON** 60X120 MATT RT R10 B - Floor Out: **SMOKE** 60X120 GRIP RT  
Wall: **ALCHEMY COPPER DECO** 20X20 MATT RT  
Furniture: **COTTON STRIPES** 60X120 MATT RT

Colore più chiaro della collezione, un bianco caldo, luminoso e brillante, con leggere venature più scure a contrasto, ma non invadenti, che lo rendono unico e caratteristico.

The lightest colour in the collection, a warm, bright and gleaming white, with slightly darker contrasting vein patterns, but in not invasive, which make it unique and characteristic.

La couleur la plus claire de la collection, un blanc chaleureux, lumineux et brillant, avec de légères veines plus foncées en contraste, mais pas intrusives, qui rendent le produit unique et caractéristique.

Die hellste Farbe der Kollektion, ein warm leuchtendes, strahlendes Weiß mit leichten, dunkleren Äderungen als Kontrast. Die nicht aufdringlich wirken, aber den Belag einzigartig und außergewöhnlich machen.

Самый светлый цвет в коллекции: теплый белый, блестящий и сияющий, с легкими и ненавязчивыми контрастными прожилками более темного оттенка, придающими ему уникальность и характерность.

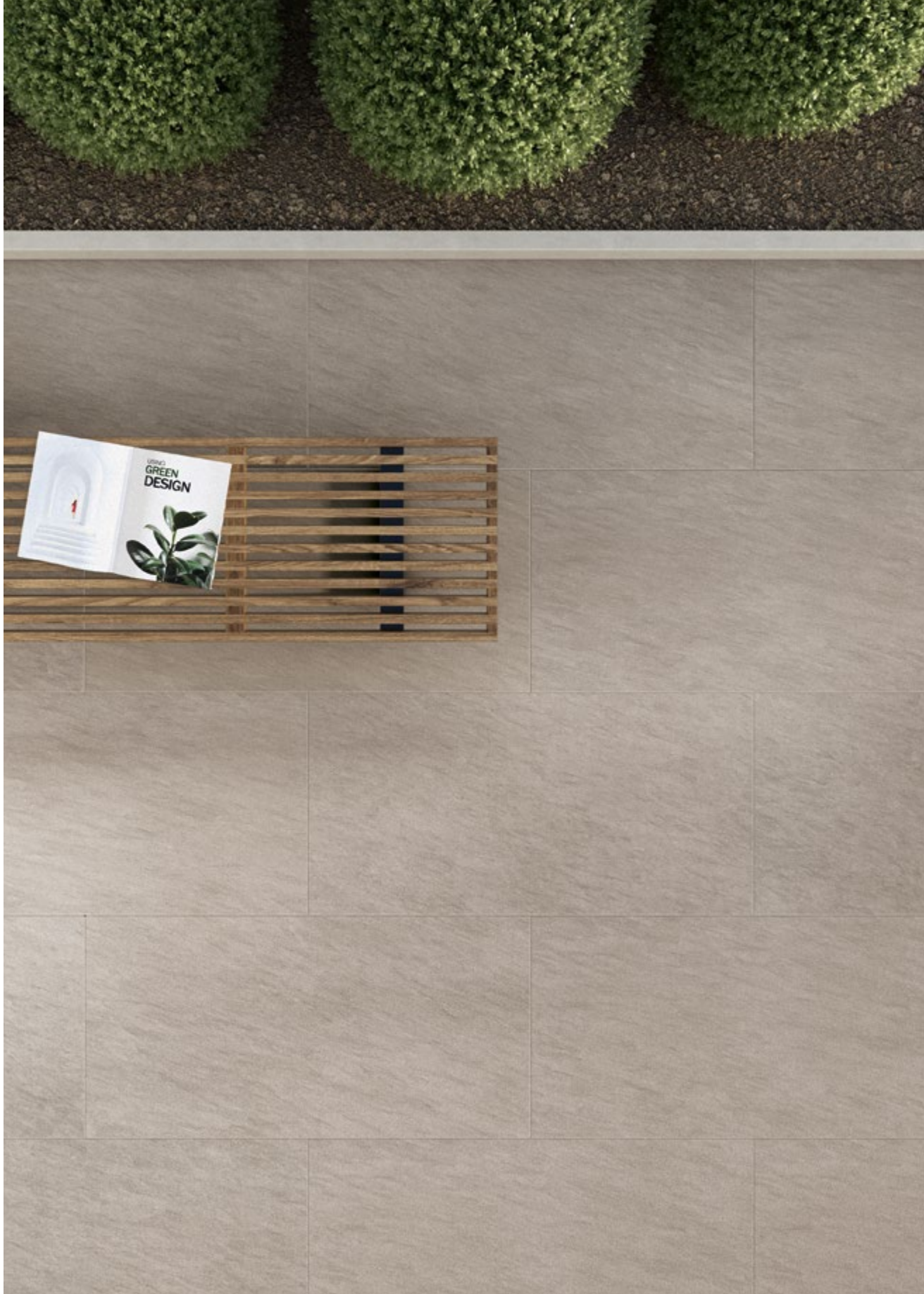

Floor Out: **SMOKE** 60X120 GRIP RT

**COTTON**

Floor: **CANVAS** 80X80 SOFT RT

Wall: **CANVAS STRIPES** 60X120 MATT RT, 80X80 SOFT RT, **HEXAGONS** 30x30 MATT





# CANVAS





Floor: **CANVAS** 80X80 SOFT RT

Beige morbido e piacevole: le venature intense, mai eccessive, donano profondità e calore.

A soft and pleasant beige: the intense, yet never excessive vein patterns add depth and warmth.

Un beige doux et agréable : les veines intenses, jamais excessives, confèrent de la profondeur et de la chaleur.

Weiches, angenehmes Beige: Die satten, aber nie zu starken Äderungen erzeugen Tiefe und Wärme.

Мягкий и красивый бежевый цвет с насыщенными, но не навязчивыми прожилками, дающими ему большую глубину и теплоту.



Floor: **CANVAS** 80X80 MATT RT R10 B  
Wall: **CANVAS STRIPES** 60X120 MATT RT R10B

**CANVAS**

Floor: **SMOKE** 60X60 MATT RT R10 B, 60X120 GRIP RT  
Wall: **SMOKE, COTTON STRIPES** 60X120 MATT RT - **COMPOSIZIONE M SMOKE MATT**  
Furniture by **NAMI** - CLOS: **ALCHEMY TC. MINT**



# SMOKE

---





Floor: **SMOKE** 60X60 MATT RT R10 B, 60X120 GRIP RT

Moderni cromatismi si confrontano con il tradizionale aspetto dei materiali di ispirazione, creando un connubio originale e inedito.

Modern colours are paired with the traditional appearance of the inspiring materials, creating an original and unprecedented combination.

De modernes chromatismes se mêlent au traditionnel aspect des matériaux d'inspiration, créant un mariage original et inédit.

Moderne Farben werden mit dem traditionellen Aussehen der als Vorbild dienenden Materialien konfrontiert und erzeugen eine originelle, ungewöhnliche Kombination.

Современные цветовые решения противопоставляются традиционному внешнему виду исходного материала, создавая уникальный и оригинальный микс.



Floor: **SMOKE** 60X60 MATT RT R10 B, 60X120 GRIP RT  
Wall: **SMOKE STRIPES** 60X120 MATT RT - **COMPOSIZIONE M SMOKE** MATT

**SMOKE**

Floor: **AIR 60X60, 30X60 MATT RT R10 B - AIR 60X120 GRIP RT**  
Wall: **COTTON COMP. M MATT - MEET CHIC BEIGE STAVE 30X120 MATT**





# AIR

---





Floor: **AIR** 60X60, 30X60 MATT RT R10 B

Grigio freddo e luminoso, dove l'ispirazione naturale emerge in tutta la sua forza.

Un gris froid et lumineux, où l'inspiration naturelle émerge dans toute sa force.

Сияющий холодный серый оттенок, в котором природный характер предстает во всей красе.

Cold and gleaming grey, where the natural inspiration emerges in all its glory.

Kaltes, leuchtendes Grau, aus dem die natürliche Inspirationsquelle in ihrer ganzen Kraft hervortritt.



Floor: **AIR** 60X60, 30X60 MATT RT R10 B

Wall: **COTTON COMP. M** MATT - **MEET CHIC BEIGE STAVE** 30X120 MATT

**AIR**

Floor: **SHADE** 120X120 SOFT RT  
Wall: **SHADE CRAFT** 60X120 MATT RT - **ALCHEMY NAVY** 120X278



# SHADE





Floor: **SHADE** 120X120 SOFT RT

Grigio profondo, ricco di dettagli, per caratterizzare con sobrietà ogni spazio.

Un gris profond, riche en détails, pour caractériser tout espace avec sobriété.

Глубокий серый оттенок, богатый деталями. Сдержанное украшение для любого пространства.

A deep, detail-packed grey, to distinguish every setting with striking simplicity.

Sattes Grau, reich an Details, das jeden Raum auf schlichte Weise prägt.



Floor: **SHADE** 120X120 SOFT RT  
Wall: **SHADE CRAFT** 60X120 MATT RT, **ALCHEMY NAVY** 120X278

**SHADE**

Floor out: **CANVAS 80X80, 60X120 AEXTRA20 RT R11 C** - Floor in: **SMOKE 80X80 SOFT RT**  
Wall out: **CANVAS 80X80 SOFT RT**  
Furniture by GIGI: **RELATE MINE MATT RT**



**CANVAS 80X80**  
AEXTRA20 RT R11 C



**CANVAS 60X120**  
AEXTRA20 RT R11 C



# AEXTRA20

---



 **CANVAS 60X120**  
AEXTRA20 RT R11 C

 **CANVAS 60X120**  
AEXTRA20 RT R11 C



Floor out: **CANVAS** 80X80, 60X120 AEXTRA20 RT R11 C

Il calore di un beige discreto per ampliare le possibilità compositive in ogni contesto.

La chaleur d'un beige discret pour élargir les possibilités de composition pour tout contexte.

Теплый сдержанный бежевый оттенок расширяет возможности композиции в любых контекстах.

The warmth of a discrete beige to extend the composition possibilities in every context.

Warmes, unaufdringliches Beige erweitert die Kompositionsmöglichkeiten in jedem Kontext.



Floor in: **SMOKE** 80X80 SOFT RT  
Floor out: **CANVAS** 80X80 AEXTRA20 RT R11 C  
Wall out: **CANVAS** 80X80 SOFT RT

**AEXTRA20**

# DESIGN E PERFORMANCE: I VANTAGGI DEL GRES PORCELLANATO KEY\_MOOD

DESIGN AND PERFORMANCE: THE ADVANTAGES OF KEY\_MOOD PORCELAIN TILES - DESIGN ET PERFORMANCE: LES AVANTAGE DU GRES CERAME KEY\_MOOD - DESIGN UND PERFORMANCE: DIE VORTEILE DES FEINSTEINZEUGS KEY\_MOOD - ДИЗАЙН И ЭКСПЛУАТАЦИОННЫЕ ХАРАКТЕРИСТИКИ: ПРЕИМУЩЕСТВА КЕРАМОГРАНИТА КОЛЛЕКЦИИ KEY\_MOOD

La sua principale peculiarità è di essere un materiale estremamente compatto, frutto di operazioni tecnologiche di pressatura meccanica e cottura ad altissimi livelli. Da ciò derivano valori di assorbimento tendenti allo 0 che lo rendono estremamente resistente ai più svariati tipi di sollecitazioni (usura, graffi, macchie, etc.), facendone la materia di rivestimento ideale in qualsiasi tipo di ambiente, in interno ed esterno, anche in presenza di elevati e frequenti volumi di calpestio e traffici.

The most striking feature of porcelain stoneware is its compactness, which is the result of top level mechanical pressing and firing technology. This feature offers absorption values near to zero and makes this material particularly resistant to the most diverse types of stress (wear, scratching, staining, etc.). It makes porcelain stoneware the ideal covering material for any type of environment, indoors and outdoors, and for the heaviest traffic conditions.

Ce matériau, qui a pour particularité première d'être extrêmement compact, est issu d'opérations technologiques de pressage mécanique et de cuisson à très hauts niveaux. Résultat, sa valeur d'absorption proche de zéro le rend extrêmement résistant aux sollicitations les plus diverses (usure, rayures, taches, etc.) et en fait le revêtement universel idéal, pour l'intérieur comme pour l'extérieur, y compris en présence de circulation et de passage fréquent et important.

Hauptmerkmal dieses Materials ist die durch Press- und Brennprozesse von höchstem technologischem Niveau erreichte, extreme Festigkeit. Damit werden Absorptionswerte von nahezu 0 erreicht, die eine extreme Beständigkeit gegen verschiedenste Belastungen (Abnutzung, Kratzer, Flecken etc.) garantieren und den Einsatz in Räumen jeder Art erlauben, innen wie außen, selbst für intensivste Beanspruchung durch Begehen und Befahren.

Его основная особенность - это чрезвычайная плотность материала, являющаяся результатом технологических операций механического прессования и обжига при очень высокой температуре. Эти операции обуславливают почти что нулевое поглощение влаги, что делает керамогранит чрезвычайно стойким к всем типам воздействия (износ, царапины, пятна и т.д.) и превращает его в великолепный облицовочный материал для пространств любого типа, как внутренних, так и наружных, даже при наличии высокой интенсивности хождения и движения.



facile da pulire  
easy to clean  
facile à nettoyer  
einfach zu reinigen  
простой в очистке



igienico e sicuro  
hygienic and safe  
hygiénique et sûr hygienisch und sicher  
гигиеничный и безопасный



facile da installare  
easy to install  
facile à installer  
einfach zu verlegen  
простой в установке



non rilascia sostanze nocive per la salute  
it does not release harmful substances  
n'émet aucune substance nocive pour la santé  
gibt keine gesundheitsschädlichen substanzen frei  
не выделяет вредных для здоровья веществ



è privo di impermeabilizzanti chimici, vernici o resine  
it does not contain chemical waterproofing agents, paint or resin  
exempt d'imperméabilisants chimiques, de vernis et de résines  
enthält keine chemischen imprägniermittel, lacke und harze  
не содержит химических герметизирующих веществ, красителей или смол



resiste agli agenti chimici di uso domestico e industriale  
it resists both household and industrial chemicals  
résiste aux agents chimiques à usage domestique et industriel  
beständig gegen industrie- und haushaltschemikalien  
выдерживает воздействие бытовых и промышленных химических веществ



non contiene plastica e amianto e non rilascia formaldeide  
it does not contain plastic or asbestos, or release formaldehyde  
ne contient pas de plastique ni d'amiante et n'émet pas de formaldéhyde.  
kunststoff - und asbestfrei, keine freisetzung von formaldehyd  
не содержит пластика и асбеста и не выделяет формальдегида



resiste allo smog e agli altri agenti inquinanti  
it resists smog and other polluting agents  
résiste au smog et aux autres agents polluants  
beständig gegen smog und andere schadstoffe  
выдерживает воздействие смога и других загрязняющих веществ



resiste ai carichi e alle sollecitazioni  
it resists loading and stress  
résiste aux charges et autres sollicitations  
hochbelastbar  
выдерживает физические нагрузки и воздействие



resiste ad abrasioni ed usura  
it is abrasion and wear-resistant  
résiste aux abrasions et à l'usure  
kratz und abnutzungsbeständig  
устойчивый к истиранию и износу



resiste al gelo  
it is frostproof  
résiste au gel  
frostbeständig  
выдерживает низкие температуры



resiste agli sbalzi termici  
it resists thermal shocks  
résiste aux écarts thermiques  
temperaturwechselbeständig  
выдерживает резкие перепады температуры



non reagisce al fuoco:  
non produce gas tossici in caso di incendi  
fire resistant: it does not emit toxic gas in the event of fire  
ignifuge: ne produit pas de gaz toxiques en cas d'incendie  
feuerbeständig: entwickelt im brandfall keine toxischen gase  
не реагирует на огонь: в случае пожара не выделяет токсичные газы



inalterabile alle alte temperature  
it resists high temperatures  
inaltérable aux températures élevées  
bei hohen temperaturen stabil  
не претерпевает изменений при высоких температурах



inalterabile alla luce  
it is colourfast  
inaltérable à la lumière  
lichtecht  
не выгорает



inalterabile all'acqua e all'umidità  
it resists water and damp  
inaltérable à l'eau et à l'humidité  
beständig gegen wasser und feuchtigkeit  
стойкий к воздействию воды и влаги



è compatibile con il riscaldamento a pavimento  
it is suitable for heated floors  
compatible avec le chauffage par le sol  
für fussbodenheizung geeignet  
совместим с устройством теплых полов

# LA GAMMA

RANGE - GAMME - PRODUKTANGEBOT - ГАММА

COTTON

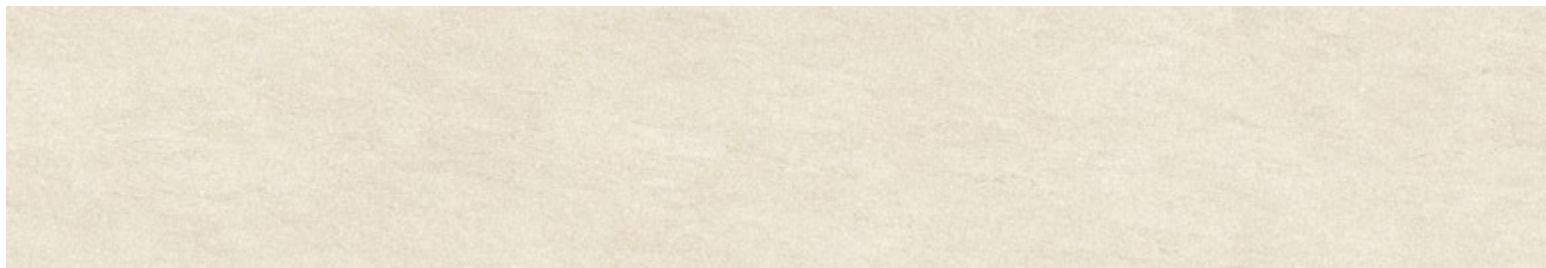

CANVAS

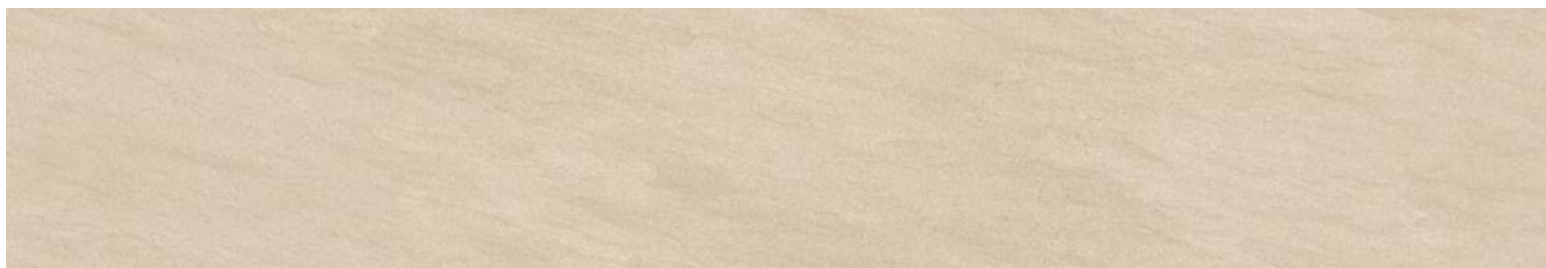

SMOKE

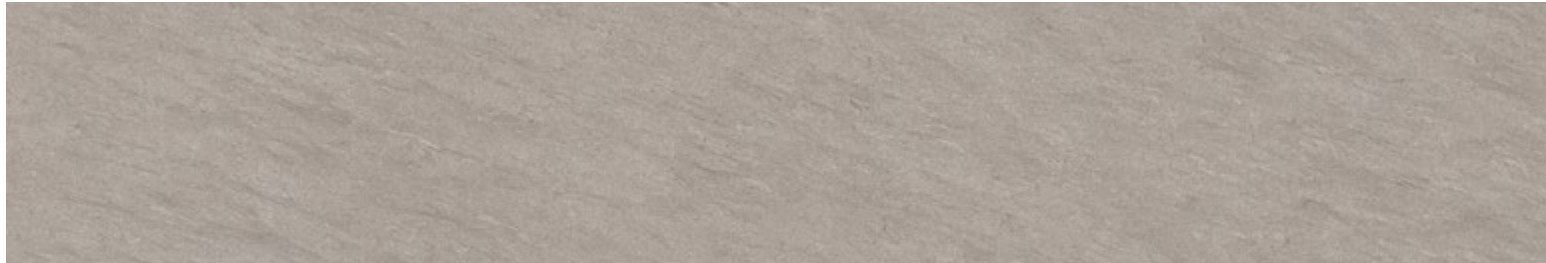

AIR



SHADE



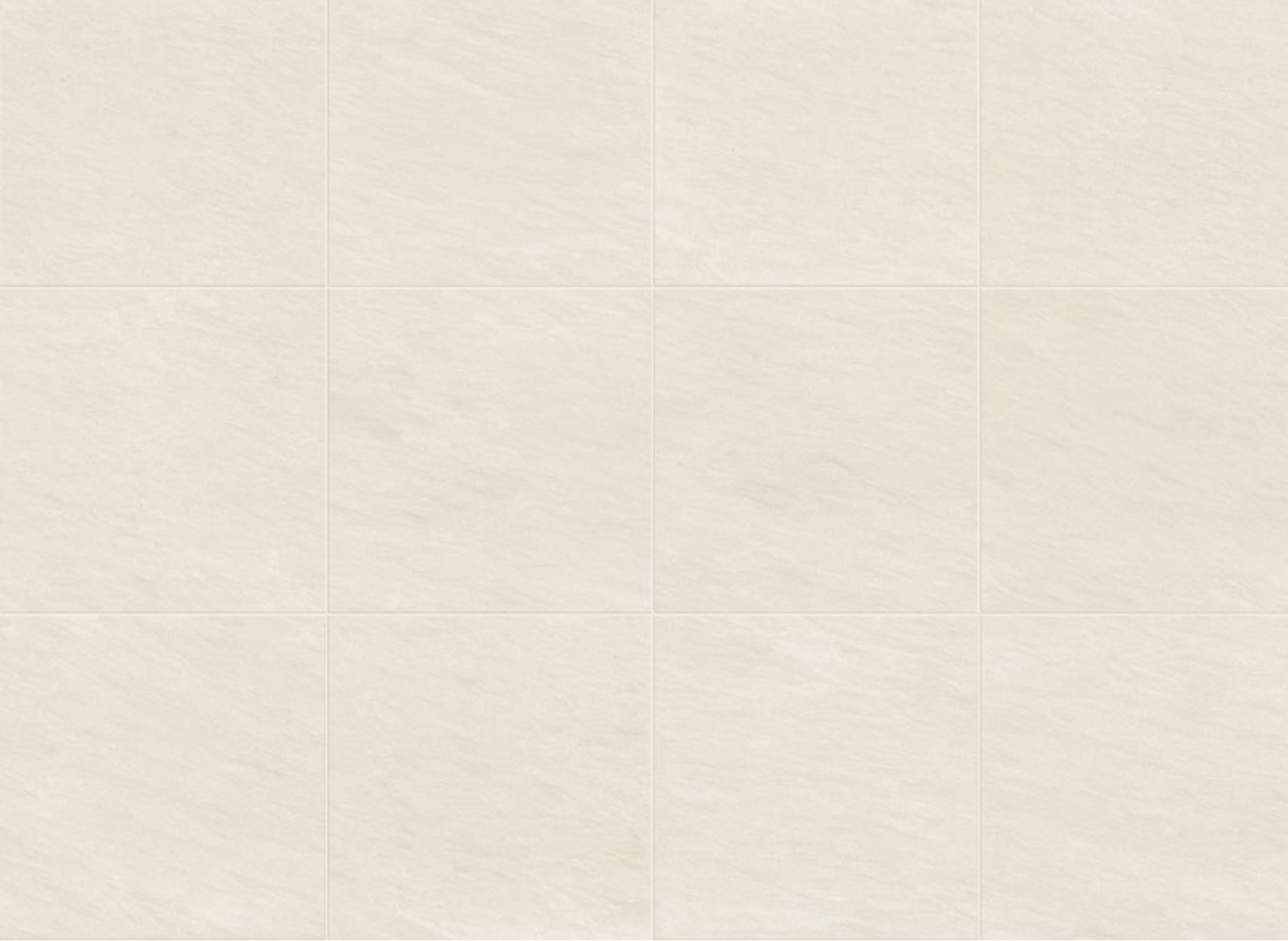

60x60

# COTTON

V1

**RT:** Monocalibro, rettificato e squadrato.  
 Rectified, squared, one caliber.  
 Rectifié monocalibre et mis d'équerre.  
 Ein kaliber, rektifiziert und rechtwinkeling.  
 Ретифицированная, одного калибра.

**MATT RT R10 B** 

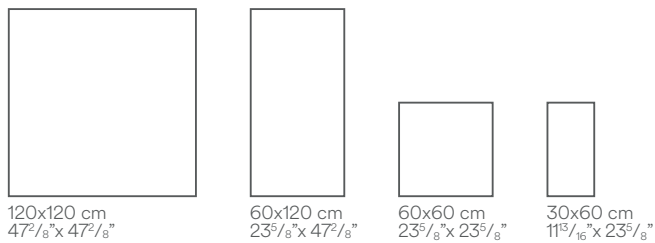

**SOFT RT** 

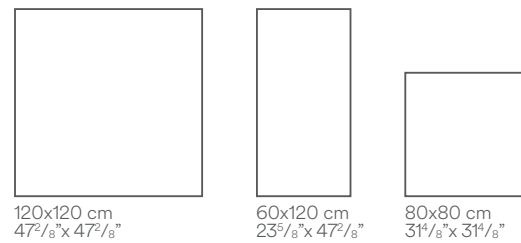

**MATT RT** 

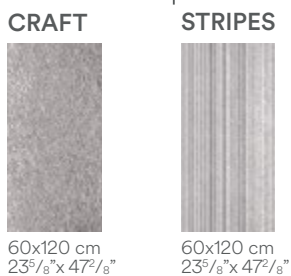

**GRIP RT R11 C** 



**RT R11 C** 

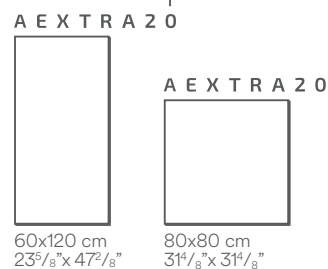

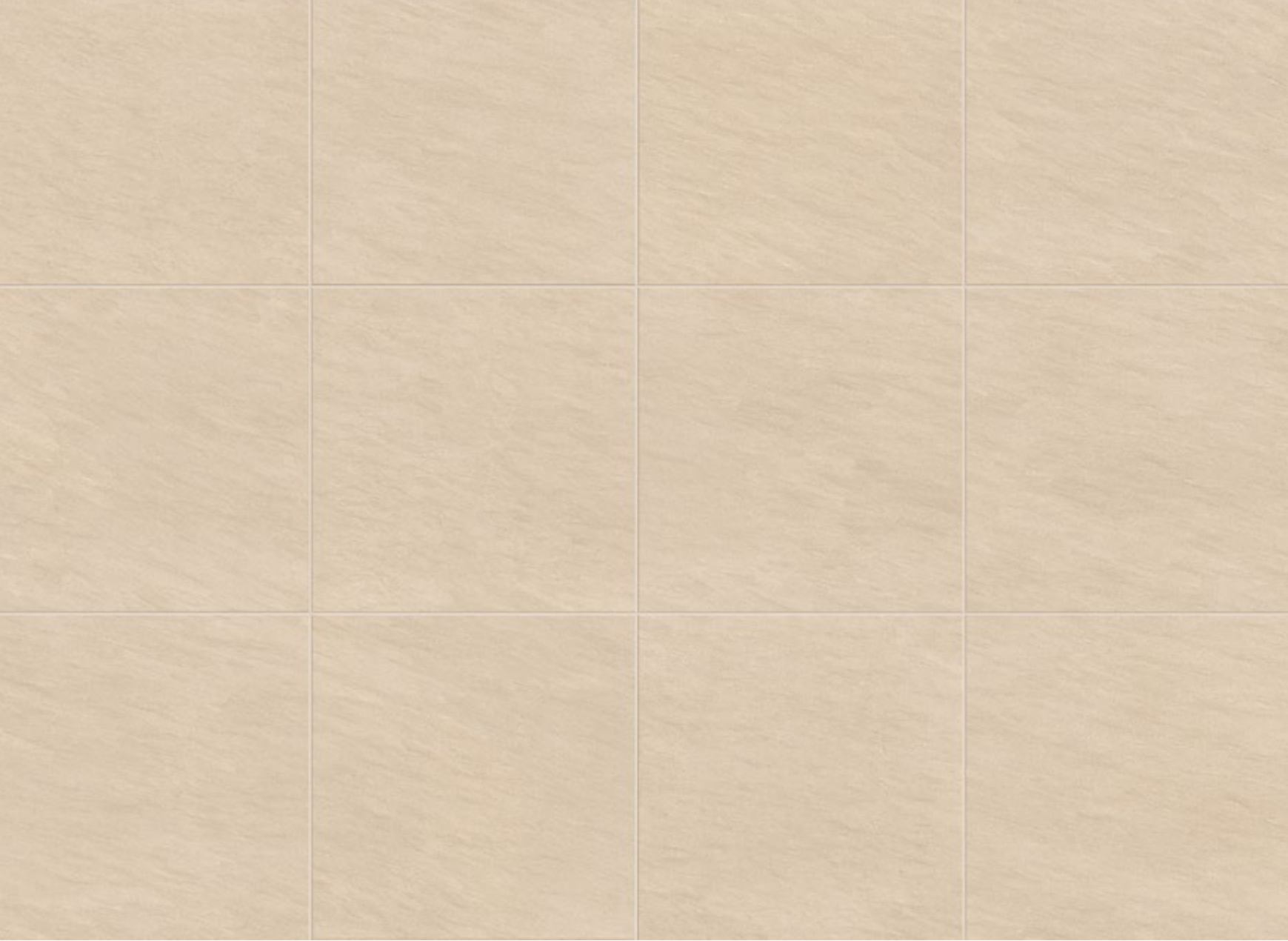

60x60

# CANVAS

V1 **RT:** Monocalibro, rettificato e squadrato.  
 Rectified, squared, one caliber.  
 Rectifié monocalibre et mis d'equerre.  
 Ein kaliber, rektifiziert und rechtwinkeling.  
 Ретифицированная, одного калибра.

**MATT RT R10 B** 

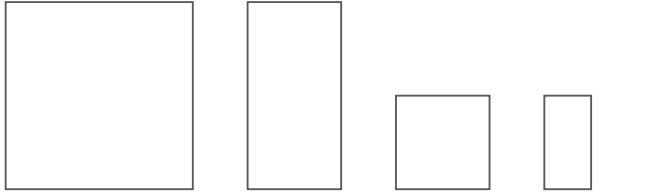

120x120 cm  
47<sup>2</sup>/<sub>8</sub>" x 47<sup>2</sup>/<sub>8</sub>"

60x120 cm  
23<sup>5</sup>/<sub>8</sub>" x 47<sup>2</sup>/<sub>8</sub>"

60x60 cm  
23<sup>5</sup>/<sub>8</sub>" x 23<sup>5</sup>/<sub>8</sub>"

30x60 cm  
11<sup>3</sup>/<sub>16</sub>" x 23<sup>5</sup>/<sub>8</sub>"

**SOFT RT** 

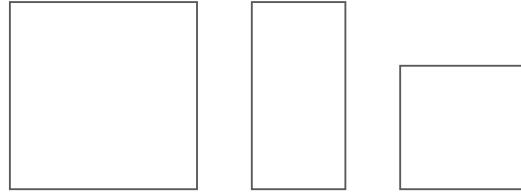

120x120 cm  
47<sup>2</sup>/<sub>8</sub>" x 47<sup>2</sup>/<sub>8</sub>"

60x120 cm  
23<sup>5</sup>/<sub>8</sub>" x 47<sup>2</sup>/<sub>8</sub>"

80x80 cm  
31<sup>1</sup>/<sub>8</sub>" x 31<sup>1</sup>/<sub>8</sub>"

**MATT RT STRIPES** 



60x120 cm  
23<sup>5</sup>/<sub>8</sub>" x 47<sup>2</sup>/<sub>8</sub>"

**GRIP RT R11 C** 



60x120 cm  
23<sup>5</sup>/<sub>8</sub>" x 47<sup>2</sup>/<sub>8</sub>"

**RT R11 C** 

**A E X T R A Z O**



60x120 cm  
23<sup>5</sup>/<sub>8</sub>" x 47<sup>2</sup>/<sub>8</sub>"

80x80 cm  
31<sup>1</sup>/<sub>8</sub>" x 31<sup>1</sup>/<sub>8</sub>"

60x60 cm  
23<sup>5</sup>/<sub>8</sub>" x 23<sup>5</sup>/<sub>8</sub>"

KEY\_MOOD





60x60

# SMOKE

V1

**RT:** Monocalibro, rettificato e squadrato.  
 Rectified, squared, one caliber.  
 Rectifié monocalibre et mis d'équerre.  
 Ein kaliber, rektifiziert und rechtwinkeling.  
 Ретифицированная, одного калибра.

**MATT RT R10 B** 

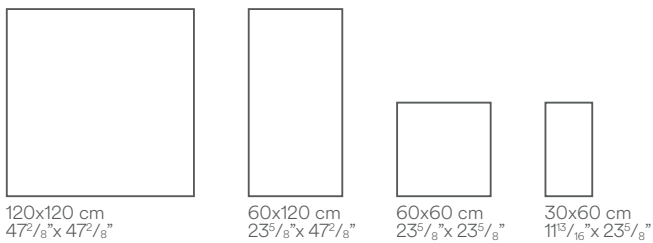

**SOFT RT** 

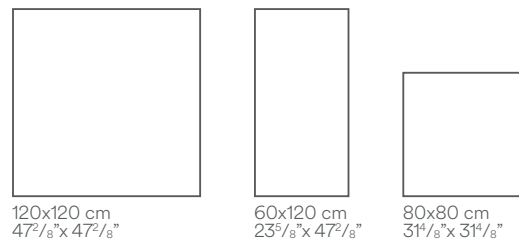

**MATT RT** 

**STRIPES**



60x120 cm  
23<sup>5</sup>/<sub>8</sub>"x 47<sup>2</sup>/<sub>8</sub>"

**GRIP RT R11 C** 



60x120 cm  
23<sup>5</sup>/<sub>8</sub>"x 47<sup>2</sup>/<sub>8</sub>"

**RT R11 C** 

**A E X T R A Z O**



60x120 cm  
23<sup>5</sup>/<sub>8</sub>"x 47<sup>2</sup>/<sub>8</sub>"

**A E X T R A Z O**



80x80 cm  
31<sup>1</sup>/<sub>8</sub>"x 31<sup>1</sup>/<sub>8</sub>"

**A E X T R A Z O**



60x60 cm  
23<sup>5</sup>/<sub>8</sub>"x 23<sup>5</sup>/<sub>8</sub>"

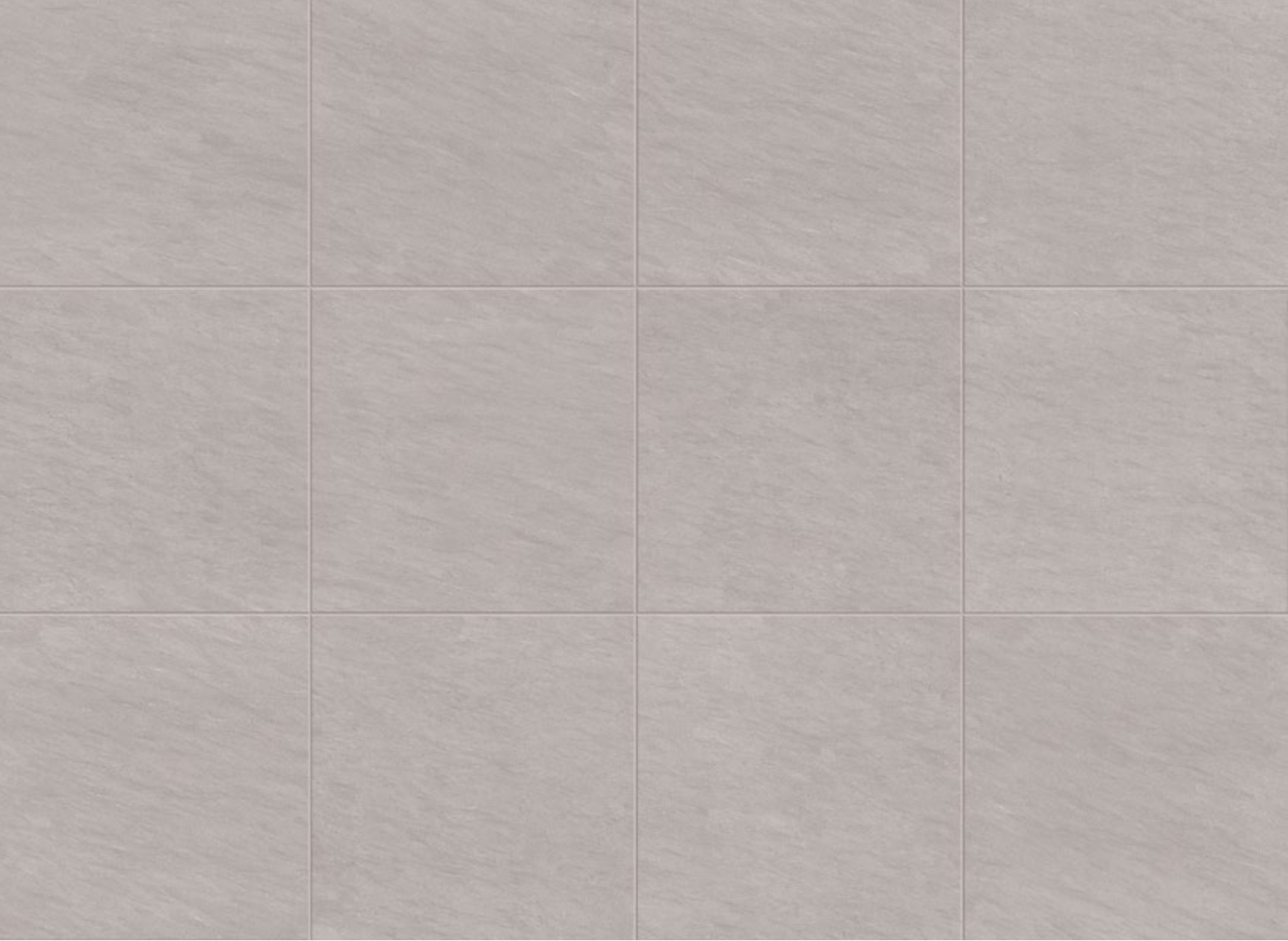

60x60

# AIR

V1

**RT:** Monocalibro, rettificato e squadrato.  
 Rectified, squared, one caliber.  
 Rectifié monocalibre et mis d'équerre.  
 Ein kaliber, rektifiziert und rechtwinkeling.  
 Ретифицированная, одного калибра.

**MATT RT R10 B**  9mm

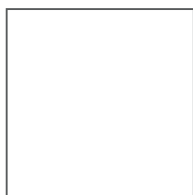

120x120 cm  
47<sup>2</sup>/<sub>8</sub>"x 47<sup>2</sup>/<sub>8</sub>"



60x120 cm  
23<sup>5</sup>/<sub>8</sub>"x 47<sup>2</sup>/<sub>8</sub>"



60x60 cm  
23<sup>5</sup>/<sub>8</sub>"x 23<sup>5</sup>/<sub>8</sub>"



30x60 cm  
11<sup>3</sup>/<sub>16</sub>"x 23<sup>5</sup>/<sub>8</sub>"

**SOFT RT**  9mm



120x120 cm  
47<sup>2</sup>/<sub>8</sub>"x 47<sup>2</sup>/<sub>8</sub>"

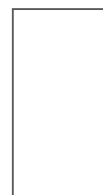

60x120 cm  
23<sup>5</sup>/<sub>8</sub>"x 47<sup>2</sup>/<sub>8</sub>"



80x80 cm  
31<sup>1</sup>/<sub>8</sub>"x 31<sup>1</sup>/<sub>8</sub>"

**MATT RT STRIPES**  9mm



60x120 cm  
23<sup>5</sup>/<sub>8</sub>"x 47<sup>2</sup>/<sub>8</sub>"

**GRIP RT R11 C**  9mm



60x120 cm  
23<sup>5</sup>/<sub>8</sub>"x 47<sup>2</sup>/<sub>8</sub>"

**RT R11 C**  20mm



80x80 cm  
31<sup>1</sup>/<sub>8</sub>"x 31<sup>1</sup>/<sub>8</sub>"

KEY\_MOOD



60x60

# SHADE

V1

**RT:** Monocalibro, rettificato e squadrato.  
 Rectified, squared, one caliber.  
 Rectifié monocalibre et mis d'équerre.  
 Ein kaliber, rektifiziert und rechtwinkeling.  
 Ретифицированная, одного калибра.

**MATT RT R10 B** 

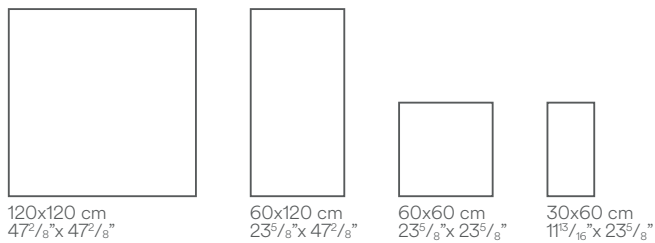

**SOFT RT** 

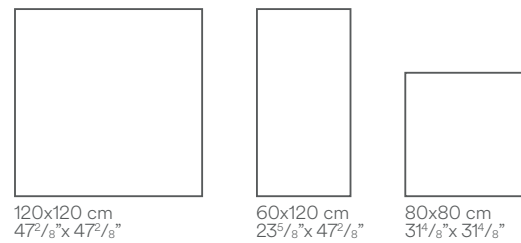

**MATT RT** 

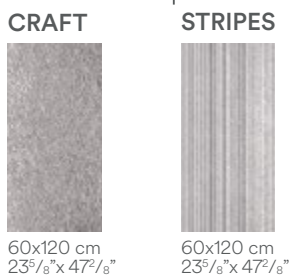

**GRIP RT R11 C** 



**RT R11 C** 



DECORS - DÉCORS - DEKORE - ДЕКОРЫ

## COMPOSIZIONE M 30x30 cm - 11<sup>13</sup>/<sub>16</sub>"x 11<sup>13</sup>/<sub>16</sub>" MATT

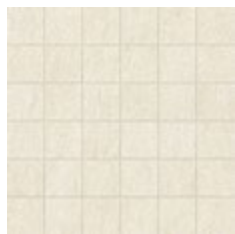

COTTON

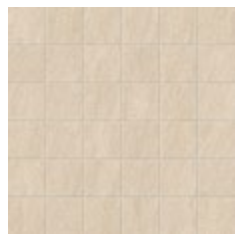

CANVAS



SMOKE



AIR



SHADE

## HEXAGONS 30x30 cm - 11<sup>13</sup>/<sub>16</sub>"x 11<sup>13</sup>/<sub>16</sub>" MATT



COTTON



CANVAS



SMOKE



AIR



SHADE

Si raccomanda l'utilizzo di una fuga di 2/3 mm al fine di semplificare le operazioni di posa e ottimizzare la naturalezza del risultato finale. We recommend you a 2/3 mm grout joint to simplify the laying and optimize the naturalness of the final result. Un joint de 2/3 mm est conseillé afin de simplifier les opérations de pose et optimiser l'effet naturel du résultat final. Es wird empfohlen mit einer Fuge von 2/3 mm zu arbeiten, um am nd eden Verlegevorgang zu vereinfachen und die bestmögliche Natürlichkeit der Arbeit zu erzielen. Для облегчения операций укладки и повышения натуральности вида конечного результата рекомендуется выполнять шов шириной 2-3 мм.

Al fine di facilitare la manutenzione ordinaria si raccomanda di effettuare un lavaggio acido dopo 48 ore dalla stuccatura con un acido specifico per grès porcellanato. In order to favour the ordinary maintenance procedures, it is recommended to carry out an acid wash of the surface after 48 hours from grout filling using an acid agent specific for porcelain stoneware tiles.

Afin de faciliter l'entretien ordinaire de votre carrelage, nous vous conseillons de le laver 48 heures après le colmatage des joints, avec un acide spécifique pour grès cérame. Um die Instandhaltung zu erleichtern, empfiehlt es sich 48 Stunden nach der Stuckatur mit einer sauren Lösung speziell für Feinsteinzeug zu waschen. Чтобы упростить уход за плиткой, спустя 48 часов после затирки швов рекомендуется выполнить обработку кислотным продуктом, пригодным для керамогранита.

Ceramiche Caesar si riserva il diritto di apportare in qualsiasi momento modifiche o variazioni ai prodotti presenti in questo catalogo.

Ceramiche Caesar reserves the right to change the products presented in this catalogue at any time.

Ceramiche Caesar se réserve à tout moment la faculté d'apporter des modifications ou des variations sur les produits présentés sur ce catalogue.

Die Firma Ceramiche Caesar behält sich das Recht vor, jederzeit Änderungen an den in Katalog aufgeführten Produkten vorzunehmen.

Ceramiche Caesar оставляет за собой право в любой момент вносить изменения в характеристики изделий, содержащихся в настоящем каталоге.

Le tonalità dei campioni sono da considerarsi puramente indicative

Tones of samples are indicative - Les tonalités des échantillons sont purement indicatives

Die farbtöne der Muster sind als rein indicativ zu betrachten - Тона образцов ориентировочные.

# AVVERTENZE

WARNINGS - WARNINGS - AVERTISSEMENTS - ПРЕДУПРЕЖДЕНИЯ

## AEXTRA20

Il sistema Aextra20 di Ceramiche Caesar si compone di lastre monolitiche in grès porcellanato perfettamente squadrate e rettificata di spessore 20 mm, con finitura superficiale antiscivolo. Grazie alle caratteristiche di elevata resistenza del grès Caesar ed alla possibilità di scegliere tra quattro diverse modalità di posa, Aextra20 è la soluzione ideale per ogni tipo di pavimentazione in esterno.

Aextra20 by Ceramiche Caesar consists of single-piece porcelain stoneware slabs, perfectly squared and rectified with 20mm thickness, with anti-slip surface finish. Thanks to the tremendous resistance of Caesar porcelain stoneware and the opportunity to choose from among four different installation systems, Aextra20 is the perfect solution for any outdoor flooring.









Le système Aextra20 de Ceramiche Caesar se compose de dalles monolithiques en grès cérame parfaitement d'équerre et rectifiées, de 20 mm d'épaisseur, avec finition antidérapante de la surface. Grâce aux caractéristiques de résistance élevée du grès Caesar et à la possibilité de choisir parmi quatre modalités de pose différentes, Aextra20 est la solution idéale pour tout type de carrelage d'extérieur.

Das System Aextra20 von Ceramiche Caesar umfasst perfekt rechteckige, rektifizierte Monolithplatten aus Feinsteinzeug von 20 mm Stärke, mit rutschfester Oberfläche. Dank der hohen Beständigkeit des Caesar-Feinsteinzeugs und der Auswahl aus vier verschiedenen Verlegetechniken ist Aextra20 die ideale Lösung für jeden Bodenbelag im Freien.



Aextra20 компании Caesar это система напольных покрытий на базе ретицированных керамогранитных плит толщиной 20 мм с препятствующей скольжению поверхностью. Благодаря высокой стойкости керамогранита и четырем разным способам укладки Aextra20 подходит для устройства самых разнообразных наружных полов.

# LA GAMMA

RANGE - GAMME - PRODUKTANGEBOT - ГАММА

	 <b>120x120 cm</b> 47 <sup>2</sup> / <sub>8</sub> "x47 <sup>2</sup> / <sub>8</sub> " 9 mm		 <b>60x120 cm</b> 23 <sup>5</sup> / <sub>8</sub> "x47 <sup>2</sup> / <sub>8</sub> " 9 mm		 <b>60x120 cm</b> 23 <sup>5</sup> / <sub>8</sub> "x47 <sup>2</sup> / <sub>8</sub> " 9 mm		 <b>80x80 cm</b> 31 <sup>1</sup> / <sub>8</sub> "x31 <sup>1</sup> / <sub>8</sub> " 9 mm		 <b>60x60 cm</b> 23 <sup>5</sup> / <sub>8</sub> "x23 <sup>5</sup> / <sub>8</sub> " 9 mm		 <b>30x60 cm</b> 11 <sup>3</sup> / <sub>16</sub> "x23 <sup>5</sup> / <sub>8</sub> " 9 mm		 <b>60x120 cm</b> 23 <sup>5</sup> / <sub>8</sub> "x47 <sup>2</sup> / <sub>8</sub> " 9 mm		 <b>60x120 cm</b> 23 <sup>5</sup> / <sub>8</sub> "x47 <sup>2</sup> / <sub>8</sub> " 9 mm	
	MATT RT R10 B	SOFT RT	MATT RT R10 B	SOFT RT	GRIP RT R11 C	SOFT RT	MATT RT R10 B	MATT RT R10 B	MATT RT R10 B	CRAFT MATT RT	STRIPES MATT RT					
Cotton	●	●	●	●	●	●	●	●	●	●	●					
Canvas	●	●	●	●	●	●	●	●	●	●	●					
Smoke	●	●	●	●	●	●	●	●	●	●	●					
Air	●	●	●	●	●	●	●	●	●	●	●					
Shade	●	●	●	●	●	●	●	●	●	●	●					

## A E X T R A 2 0

	 <b>60x120 cm</b> 23 <sup>5</sup> / <sub>8</sub> "x47 <sup>2</sup> / <sub>8</sub> " 20 mm		 <b>80x80 cm</b> 31 <sup>1</sup> / <sub>8</sub> "x31 <sup>1</sup> / <sub>8</sub> " 20 mm		 <b>60x60 cm</b> 23 <sup>5</sup> / <sub>8</sub> "x23 <sup>5</sup> / <sub>8</sub> " 20 mm	
	RTR11 C	RTR11 C	RTR11 C	RTR11 C	RTR11 C	RTR11 C
Cotton	●	●	●	●	●	●
Canvas	●	●	●	●	●	●
Smoke	●	●	●	●	●	●
Air	●	●	●	●	●	●
Shade	●	●	●	●	●	●

RT: Monocalibro, rettificato e squadrato.

Rectified, squared, one caliber.

Rectifié monocalibre et mis d'équerre.

Ein kaliber, rektifiziert und rechteckig.

Ретифицированная, одного калибра.



V1

Aspetto uniforme. Le differenze tra i pezzi sono minime.

Uniform aspect. Slight shade variations among the pieces.

Aspect uniforme. Les différences entre les pièces sont minimes.

Gleichmäßiges Erscheinungsbild. Minimale Unterschiede der Teile.

Однородный вид. Разница между плитками минимальная.



Battiscopa - Bullnose  
Plinthe - Sockel  
Плинтус

**7,2x80 cm**  
2<sup>13</sup>/<sub>16</sub>"x31<sup>1</sup>/<sub>8</sub>"

SOFT

**7,2x60 cm**  
2<sup>13</sup>/<sub>16</sub>"x23<sup>5</sup>/<sub>8</sub>"

MATT

**33x120 cm**  
13"x47<sup>2</sup>/<sub>8</sub>"

MATT

**33x60 cm**  
13"x23<sup>5</sup>/<sub>8</sub>"

MATT



Angolare - Step tread corner  
Pièce angulaire - Stufenecke  
Угловая ступень

**33x33 cm**  
13"x13"

MATT

Cotton	●	●	●	●
Canvas	●	●	●	●
Smoke	●	●	●	●
Air	●	●	●	●
Shade	●	●	●	●

\*\*Disponibile solo su richiesta. / Manufactured only upon special request. /  
Seulement sur demande. / Nur auf Anfrage. / Производится только по заказу.

# IMBALLI













PACKAGING - CONDITIONNEMENT - VERPACKUNGS - EINHEITEN - УПАКОВКА

Formato - Size - Format - ФОРМАТ		Scatola - Box - Boîte Karton - КОРОБКА		Pallet - Palette - ПАЛЛЕТА			
CM	INCHES	PZ	MQ	KG	SC	MQ	KG
120x120	47 <sup>2</sup> / <sub>8</sub> "x47 <sup>2</sup> / <sub>8</sub> "	2	2,8561	~62,00	20	57,122	~1240,00
60x120	23 <sup>5</sup> / <sub>8</sub> "x47 <sup>2</sup> / <sub>8</sub> "	2	1,44	~30,40	35	50,40	~1064,00
80x80	31 <sup>1</sup> / <sub>8</sub> "x31 <sup>1</sup> / <sub>8</sub> "	2	1,28	~27,36	48	61,44	~1313,28
60x60	23 <sup>5</sup> / <sub>8</sub> "x23 <sup>5</sup> / <sub>8</sub> "	4	1,44	~28,40	30	43,20	~852,00
30x60	11 <sup>3</sup> / <sub>16</sub> "x23 <sup>5</sup> / <sub>8</sub> "	7	1,26	~25,00	40	50,40	~1000,00
60x120 A E X T R A 2 0	23 <sup>5</sup> / <sub>8</sub> "x47 <sup>2</sup> / <sub>8</sub> "	1	0,72	~33,35	35	25,20	~1167,25
80x80 A E X T R A 2 0	47 <sup>1</sup> / <sub>16</sub> "x47 <sup>1</sup> / <sub>16</sub> "	1	0,64	~29,70	42	26,88	~1247,40
60x60 A E X T R A 2 0	23 <sup>5</sup> / <sub>8</sub> "x23 <sup>5</sup> / <sub>8</sub> "	2	0,72	~32,00	30	21,60	~960,00

# CARATTERISTICHE TECNICHE

## TILE PERFORMANCE DATA - CARACTERISTIQUE TECHNIQUE TECHNISCHE DATEN - ТЕХНИЧЕСКАЯ ХАРАКТЕРИСТИКА

Classificazione secondo EN ISO 14411 ISO 13006 annesso G gruppo Bla con Ev ≤ 0,5% - Classification in accordance with EN ISO 14411 ISO 13006 annex G standards Bla with Ev ≤ 0,5% - Classification selon EN ISO 14411 ISO 13006 annexe G groupe Bla avec Ev ≤ 0,5% - Klassifizierung gemäß EN ISO 14411 ISO 13006 anlage G Gruppe Bla mit Ev ≤ 0,5% - Классификация в соответствии с EN ISO 14411 ISO 13006, приложение G, стандарт Bla, где Ev ≤ 0,5%

	CARATTERISTICA TECNICA TILE PERFORMANCE DATA CARACTERISTIQUE TECHNIQUE TECHNISCHE DATEN ТЕХНИЧЕСКАЯ ХАРАКТЕРИСТИКА	NORMA NORMS NORME NORM НОРМА	VALORE * MEDIO "CAESAR" - AVERAGE "CAESAR" VALUE * - VALEUR * MOYEN "CAESAR" "CAESAR" DURCHSCHNITTSWERT * - СРЕДНЕЕ ЗНАЧЕНИЕ "CAESAR" *				
			MATT / SOFT / GRIP		A E X T R A 2 0		
	<b>Dimensione</b> - Size Dimension - Abmessungen - Размер	ISO 10545-2	<b>Conforme</b> - In accordance Conforme - Erfüllt - Соответствует		<b>Conforme</b> - In accordance Conforme - Erfüllt - Соответствует		
	<b>Assorbimento d'acqua*</b> - Water absorption* Absorption d'eau* - Wasseraufnahme* - % Поглощения воды*	ISO 10545-3	≤ 0,1%		≤ 0,1%		
	<b>Resistenza alla flessione*</b> - Bending strength* Résistance à la flexion* - Biegezugfestigkeit* - Упругость*	ISO 10545-4	<b>Conforme</b> - In accordance Conforme - Erfüllt - Соответствует		<b>Non applicabile a piastrelle con una forza di rottura</b> Not applicable to tiles with a breaking strength N'est pas applicable aux carreaux avec une charge de rupture Nicht anwendbar bei Fliesen mit einer Bruchlast Не применяется в отношении плиток с прочностью на разрыв		
	<b>Sforzo di rottura (S)</b> - Breaking strength Charge de rupture - Bruchlast - Разрушающее усилие	ISO 10545-4	Sps ≥ 7,5 mm S ≥ 1300 N		> 10.000 N		
	<b>Resistenza all'abrasione profonda*</b> - Deep scratch resistance* Résistance à l'abrasion profonde* - Widerstand gegen Tiefenverschleiß* Устойчивость к глубокому истиранию*	ISO 10545-6	≤ 145 mm <sup>3</sup>		≤ 145 mm <sup>3</sup>		
	<b>Coefficiente di dilatazione termica lineare*</b> Thermal linear expansion coefficient* - Coefficient de dilatation thermique linéaire* Koeffizient der linearen thermischen Dehnung* Коэффициент линейного теплового расширения*	ISO 10545-8	± 7 (10 <sup>-6</sup> °C <sup>-1</sup> )		± 7 (10 <sup>-6</sup> °C <sup>-1</sup> )		
	<b>Resistenza agli sbalzi termici*</b> - Thermal shock resistance* Résistance aux écarts de température* - Temperaturwechsel Beständigkeit* Устойчивость к тепловому перепаду*	ISO 10545-9	<b>Resistente</b> - Resistant Résistante - Beständig - Стойкий		<b>Resistente</b> - Resistant Résistante - Beständig - Стойкий		
	<b>Dilatazione all'umidità*</b> - Expansion in humidity* - Dilatation à l'humidité* - Feuchtigkeitsausdehnung* Расширение в условиях влажности*	ISO 10545-10	≤ 0,1 (mm/m)		≤ 0,1 (mm/m)		
	<b>Resistenza al gelo*</b> - Frost resistance* Résistance au gel* - Frostbeständigkeit* Морозоустойчивость*	ISO 10545-12	<b>Resistente</b> - Resistant Résistante - Beständig - Стойкий		<b>Resistente</b> - Resistant Résistante - Beständig - Стойкий		
	<b>Resistenza all'attacco chimico*</b> - Resistance to chemical attack* Résistance à l'attaque chimique* - Beständigkeit gegen Chemikalien* Устойчивость к химическому воздействию*	ISO 10545-13	<b>Resistente</b> - Resistant Résistante - Beständig - Стойкий		<b>Pulibile</b> - Cleanable Nettoyable - Leicht zu reinigen - Чистящийся		
	<b>Carico statico</b> - Static load - Charge statique - Statische Last - Статическая нагрузка	EN 12825	-		60x60	60x120	
					<b>Centro</b> - Centre - Au centre - Mitte - По центру	KN>7,0	KN>5,0
					<b>Centro lato</b> - Side centre - Au centre latéralement - Mitte Seite - По центру грани	KN>5,0	KN>4,0
					<b>Diagonale</b> - Diagonal - En diagonale - Diagonal - По диагонали	KN>8,0	KN>7,0
	<b>Classe di carico di rottura***</b> - Breaking load class*** Classe de charge de rupture*** - Bruchlastklasse*** Класс стойкости к разрушающей нагрузке***	EN 1339	-		U11 ***		
					T11 ***		
	<b>Resistenza alle macchie*</b> - Resistance to stains* Résistance aux taches* - Fleckenbeständigkeit* Устойчивость к образованию пятен*	ISO 10545-14	<b>Pulibile</b> - Cleanable Nettoyable - Leicht zu reinigen - Чистящийся		<b>Pulibile</b> - Cleanable Nettoyable - Leicht zu reinigen - Чистящийся		
	<b>Resistenza allo scivolamento**</b> - Slip resistance** Résistance au glissement** - Rutschhemmende Eigenschaft** Сопrotивление скольжению**	DIN 51130 - DIN 51097	R10 B MATT	-- SOFT	R11 C GRIP	R11 C	
		▲ DCOF	<b>Conforme</b> - In accordance Conforme - Erfüllt - Соответствует		<b>Conforme</b> - In accordance Conforme - Erfüllt - Соответствует		
	<b>Spessore nominale</b> - Nominal Thickness Épaisseur nominale - Nominalstärke Номинальная толщина		120x120, 60x120 80x80, 60x60, 30x60	9 mm	60x120, 80x80, 60x60 20 mm		

\* Valori medi riferiti agli ultimi due anni di produzione. - Average values referred to the last two years of production. - Valeurs moyennes des deux dernières années de production. - Durchschnittswerte, die sich auf die letzten zwei Produktionsjahre beziehen. - Средние значения относятся к последним двум годам производства и натуральной отделке поверхности.

\*\* Valori relativi alla finitura naturale del prodotto ed a test effettuati da laboratori esterni accreditati, disponibili in azienda; ci rendiamo disponibili alla verifica dell'eventuale lotto interessato all'acquisto. As far as values relating to the matt finish of the product and to tests carried out by certified external laboratories whose results are available upon request at Headoffice, we are willing to check the lot you are interested in purchasing. Valeurs se référant à la finition naturelle du produit selon des tests effectués par des laboratoires extérieurs accrédités et à la disposition de toute personne intéressée auprès de nos bureaux; nous sommes disponibles pour le contrôle de l'éventuel lot concerné par l'achat. - Werte bezogen auf das natürliche Produktfinish und in anerkannten externen Labors geprüft, im Unternehmen erhältlich; für eventuelle Prüfungen der zu erwerbenden Warenposten stehen wir gern zur Verfügung. Значения, касающиеся натуральных характеристик изделий и тестов, выполненных внешними авторизованными лабораториями, имеются компании. Мы готовы выполнить проверку партии товара, которую намревераетесь приобрести.

\*\*\* Dato riferito al formato 60x60 cm. - Detail referred to the 60x60 cm size. - Donnée se rapportant au format 60x60 cm. - Auf die Formate 60x60 cm bezogen. - Значения, касающиеся натуральных характеристик изделий и тестов.

• Per prodotti chimici di uso domestico e additivi per piscina. - For domestic chemicals and swimming pool additives. - Pour produits chimiques à usage domestique et additifs pour piscines. - Für chemische Produkte für den Hausgebrauch und Schwimmbadzusätze. - Для бытовых химикатов и добавок для бассейнов.

▲ Valore minimo richiesto ANSI A137.1 - 2012 > 0,42. - Minimum Value Required ANSI A137.1 - 2012 > 0,42. - Valeur Minimum Demandée ANSI A137.1 - 2012 > 0,42. - Erforderlicher Mindestwert ANSI A137.1 - 2012 > 0,42. - Минимальное требуемое значение по ANSI A137.1-2012 > 0,42.

# MADE IN ITALY. UN VALORE COMPLETO.

MADE IN ITALY. A COMPLETE VALUE. - MADE IN ITALY. UNE VALEUR COMPLETE.  
MADE IN ITALY. EIN ECHTER WERT. - СДЕЛАНО В ИТАЛИИ. ВСЕОХВАТЫВАЮЩАЯ ЦЕННОСТЬ.

Dal 1988 noi di Ceramiche Caesar produciamo grès porcellanato di altissima qualità rigorosamente "Made in Italy", frutto di tecnologie all'avanguardia e investimenti costanti per offrirvi prodotti sicuri ed ecosostenibili, sviluppati nel rispetto dell'ambiente e delle persone che lavorano con noi.

Perseguiamo l'eccellenza estetica oltre che tecnica, facendo tesoro della nostra visione globale e della nostra cultura di design. Ci impegniamo a curare nel dettaglio tutte le fasi di lavoro ed a comunicare con chiarezza l'origine dei nostri prodotti, garantendo rispetto e trasparenza massimi verso rivenditori e consumatori finali.

Chi sceglie Ceramiche Caesar è quindi certo di acquistare prodotti italiani realizzati con materie prime sicure, da maestranze altamente qualificate che operano nelle migliori condizioni di lavoro possibili, utilizzando processi a ridotto impatto ambientale.

At Ceramiche Caesar, we have been producing strictly "Made in Italy", high quality porcelain tiles since 1988, the result of cutting-edge technologies and constant investment to offer you safe, eco-sustainable products, developed with respect for the environment and the people who work with us.

We pursue both aesthetic and technical excellence, treasuring our global vision and our design culture. We are committed to taking care of all stages of the work in detail and to clearly communicate the origin of our products, ensuring maximum respect and transparency towards retailers and end consumers.

Whoever chooses Ceramiche Caesar is therefore sure that they are purchasing Italian products made from safe raw materials, by a highly qualified workforce that operates in the best possible working conditions, using processes with a reduced environmental impact.

Depuis 1988, chez Ceramiche Caesar, nous produisons du grès cérame de très bonne qualité, rigoureusement « Made in Italy », issu de technologie à l'avant-garde et d'investissements constants, pour vous proposer des produits sûrs et durables, conçus dans le respect de l'environnement et des personnes qui travaillent avec nous.

Nous visons l'excellence esthétique et technique, en exploitant notre vision globale et notre culture du design. Nous nous engageons à soigner en détail toutes les phases de notre travail et à communiquer clairement l'origine de nos produits, garantissant le maximum de respect et transparence envers les revendeurs et les clients finaux.

Choisir Ceramiche Caesar, cela signifie être certain d'opter pour des produits italiens, réalisés avec des matières premières sûres, par des ouvriers très qualifiés qui travaillent dans des conditions de travail optimales, et dont les processus ont un impact environnemental réduit.

Seit 1988 produzieren wir von Ceramiche Caesar Feinsteinzeug von höchster Qualität, und ausschließlich „Made in Italy“. Ergebnis von Technologien, die Maßstäbe setzen, und von kontinuierlichen Investitionen, um Ihnen stets sichere und ökologisch nachhaltige Produkte zu bieten. Die wir mit Rücksicht auf die Umwelt und auf die Personen, die mit uns arbeiten, entwickeln.

Unserer globalen Vision und unserer Designkultur entsprechend streben wir neben technischer Exzellenz auch ästhetische Vollkommenheit an. Wir führen alle Arbeitsphasen detailgenau aus und geben stets die Herkunft unserer Produkte an. Das ist eine Garantie für Respekt und Transparenz gegenüber unseren Händlern und Endverbrauchern.

Wer sich für Ceramiche Caesar entscheidet, hat damit die Gewissheit, italienische Produkte aus sicheren Rohstoffen zu erhalten, die von hochqualifiziertem Personal unter bestmöglichen Arbeitsbedingungen und mit umweltschonenden Verfahren hergestellt werden.

Начиная с 1988 года, мы, компания Ceramiche Caesar, производим керамогранит высочайшего качества, строго соответствующего концепции «Made in Italy», и являющегося плодом передовых технологий и постоянных инвестиций, направленных на то, чтобы обеспечить клиенту безопасные и экологически устойчивые продукты, которые были разработаны при соблюдении принципа бережного отношения к окружающей среде и уважительного отношения к нашим сотрудникам.

Наша цель - достичь эстетического и технического совершенства, придать драгоценную окраску нашему глобальному видению и нашей культуре дизайна. Мы берем на себя обязательство заботиться в деталях о всех этапах производственного процесса и четко заявлять о происхождении наших продуктов, гарантируя максимальное уважение и прозрачность дилерам и конечным потребителям.

Покупатель, выбирающий продукцию Ceramiche Caesar, уверен в том, то он покупает итальянский продукт, изготовленный из безопасных сырьевых материалов высококвалифицированными специалистами, работающими в максимально улучшенных условиях и опирающимися на производственные процессы, которые оказывают низкое отрицательное влияние на окружающую среду.

• CÆSAR •  
CERAMICHE

<http://www.caesar.it> - e-mail: [info@caesar.it](mailto:info@caesar.it)



# KEY\_MOOD

— SHAPING YOUR PROJECT

◆ CÆSAR ◆  
C E R A M I C H E

Ceramiche Caesar S.p.A.

Via Canaletto, 49 - 41042 Spezzano di Fiorano - Modena - Italy

Tel. +39 0536 817111 - Fax +39 0536 817298 - 817300

[www.caesar.it](http://www.caesar.it) - [info@caesar.it](mailto:info@caesar.it)